



Dane techniczne

Załącznik do instrukcji obsługi pomp PZM



100 PZM 1,1/KP-6
100 PZM 1,1/KZ-6

100 PZM 1,1/K1P-6
100 PZM 1,1/K1Z-6

100 PZM 1,5/KP-6
100 PZM 1,5/KZ-6



edycja: 2006 r.

Pompy PZM

100 PZM 1,1/KP-6

100 PZM 1,5/KP-6

100 PZM 1,1/KZ-6

100 PZM 1,5/KZ-6

100 PZM 1,1/K1P-6

100 PZM 1,1/K1Z-6

Tabela 1z. Dane techniczne pomp

TYP POMPY		100 PZM 1,1/KP-6		100 PZM 1,1/KZ-6		100 PZM 1,1/K1P-6		100 PZM 1,1/K1Z-6		100 PZM 1,5/KP-6		100 PZM 1,5/KZ-6	
WYDAJNOŚĆ POMPY -optymalna -zakres pracy	m ³ /h	49,2		53,4		60,0							
		10,0 do 70,0		10,0 do 80,0		10,0 do 90,0							
WYSOKOŚĆ PODNOSZENIA -optymalna -zakres pracy	m	3,2		4,2		4,8							
		4,5 do 2,0		6,0 do 2,0		6,7 do 3,5							
MOC SILNIKA	kW	1,1		1,1		1,5							
PRĘDKOŚĆ OBROTOWA	min ⁻¹	945		945		945							
NAPIĘCIE ZASILANIA ZNAM.	V	400		400		400							
PRĄD ZNAMIONOWY	A	2,9		2,9		3,8							
CZĘSTOTLIWOŚĆ ZNAM.	Hz	50		50		50							
KLASA IZOLACJI		F		F		F							
STOPIEŃ OCHRONY		IP 68		IP 68		IP 68							
WSPÓŁCZYNNIK MOCY cos ϕ		0,74		0,74		0,76							
ŚREDN. PRZEWODU TŁOCZ.	mm	100		100		100							
PRZELOT WIRNIKA	mm	70		70		70							
ŚREDNICA WIRNIKA	mm	195		210		225							
MASA AGREGATU bez przewodu elektr.	kg	63	61	64	62	66	64						
MASA AGREGATU z przewodem elektr.	kg	67	68	68	66	70	68						
ILOŚĆ OLEJU w komorze olejowej	l												

Uwaga

Stosowanie pompy niezgodne z charakterystyką techniczną podaną w tabeli może być przyczyną uszkodzenia bądź zmniejszenia trwałości agregatu oraz powoduje utratę praw gwarancyjnych.

Rys.1z. Charakterystyka statyczna i energetyczna agregatów pompowych

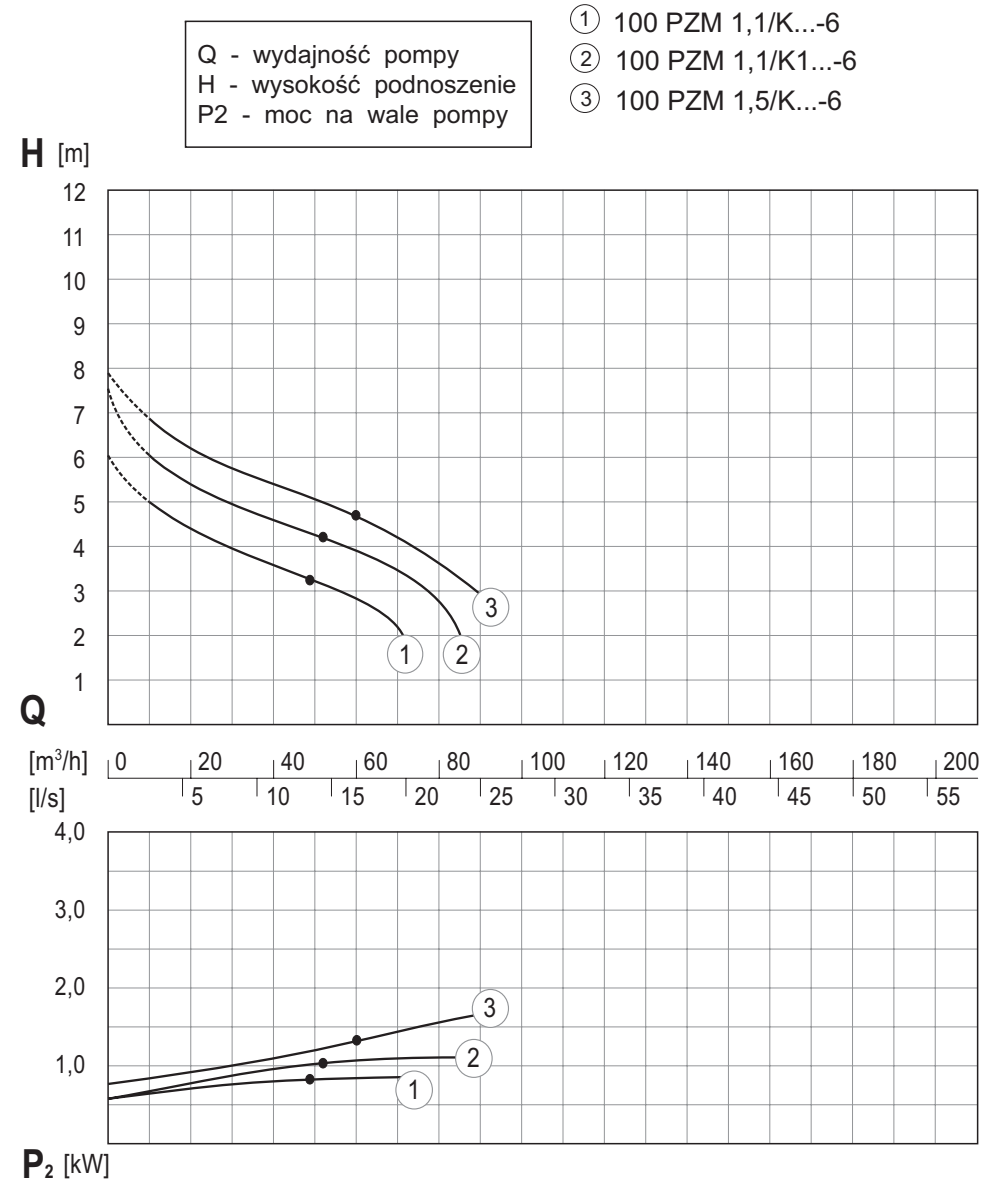

Rys.2z. Budowa pomp typu 100 PZM .../K...-6 (przenośnych - ze stojakiem)

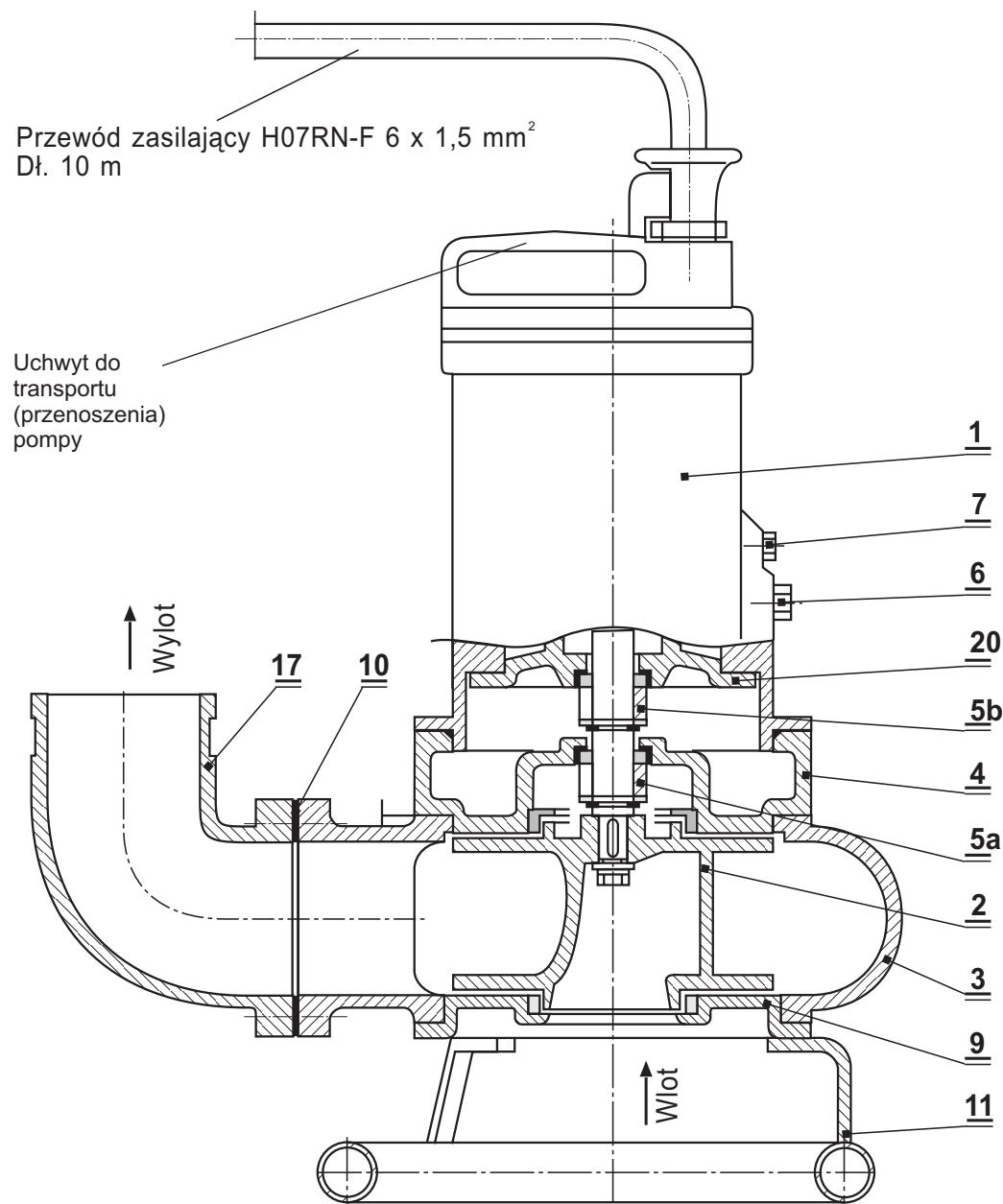

1. Silnik elektryczny
2. Wirnik pompy *
3. Korpus pompy *
4. Tarcza uszczelnienia z pierścieniem uszczelniającym *
- 5a. Uszczelnienie mechaniczne - para ciarna węgiel krzem / węgiel krzem *
- 5b. Uszczelnienie mechaniczne - para ciarna węgiel / węgiel krzem *
6. Korek wlewu oleju
7. Korek kontrolny silnika
9. Pokrywa wlotowa *
10. Uszczelka *
11. Stojak
17. Króciec
20. Tarcza łożyskowa

Pozycje zużywające się oznaczono* dostarczane jako części zamienne

Rys.3z. Budowa pomp typu 100 PZM .../K...-6 (stacjonarnych - z zaczepem)

Przewód zasilający H07RN-F 6 x 1,5 mm²
Dł. 10 m

Uchwyt do transportu
(przenoszenia)
pompy

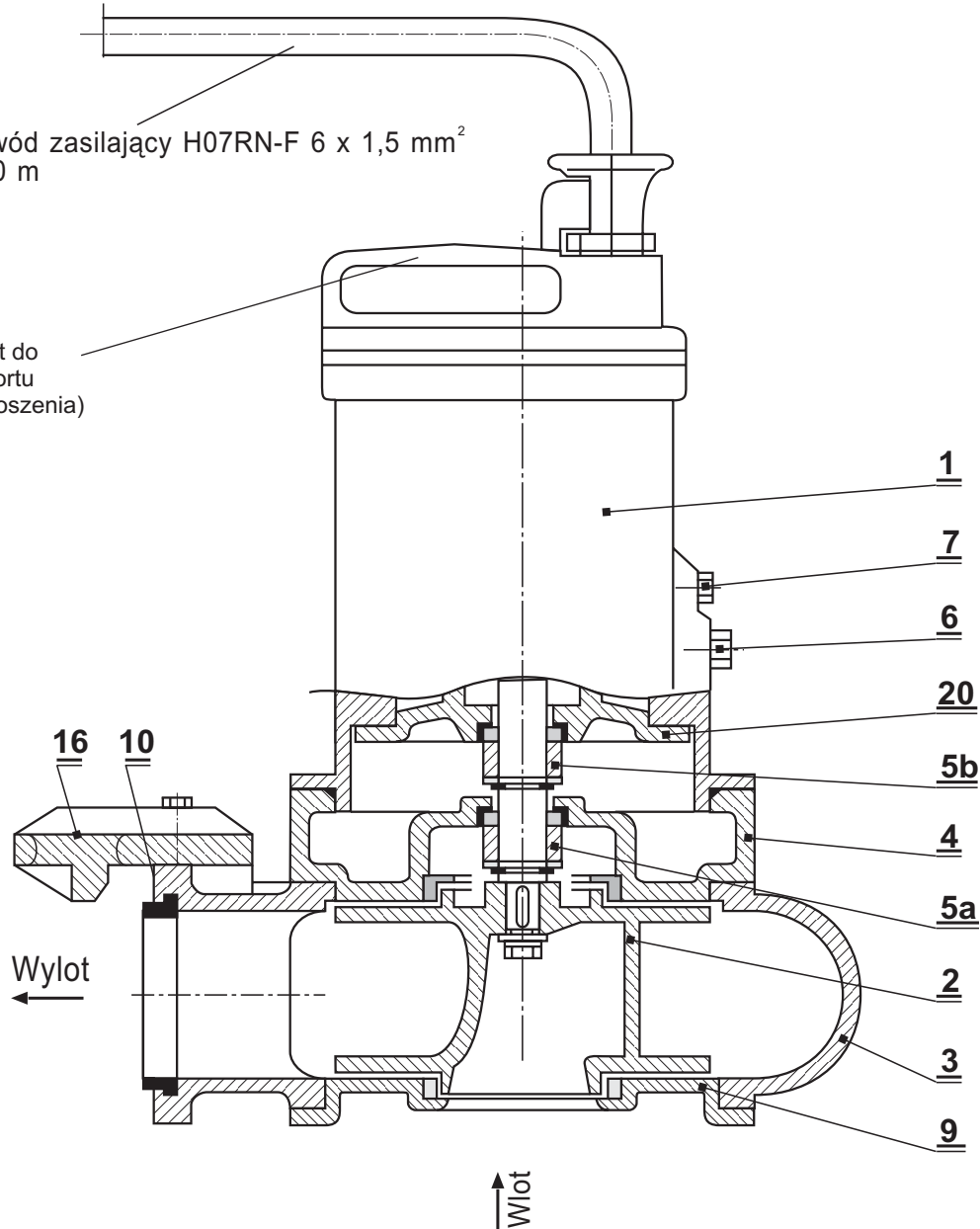

1. Silnik elektryczny
2. Wirnik pompy *
3. Korpus pompy *
4. Tarcza uszczelnienia z pierścieniem uszczelniającym *
- 5a. Uszczelnienie mechaniczne - para ciarna węgiel krzem / węgiel krzem *
- 5b. Uszczelnienie mechaniczne - para ciarna węgiel / węgiel krzem *
6. Korek wlewu oleju
7. Korek kontrolny silnika
9. Pokrywa wlotowa *
10. Uszczelka *
16. Zaczep
20. Tarcza łożyskowa

Pozycje zużywające się oznaczono* dostarczane jako części zamienne

Rys.4z. Wymiary pomp typu 100 PZM .../K...-6 (przenośnych - ze stojakiem)

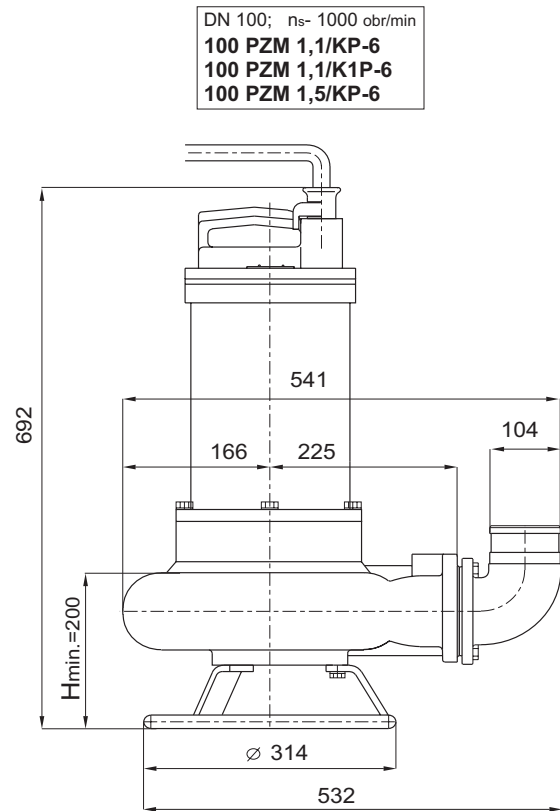

UWAGA:

Hmin - minimalny poziom zatopienia pompy

Rys.5z. Wymiary pomp 100 PZM .../K...-6 (stacjonarnych z zaczepem)

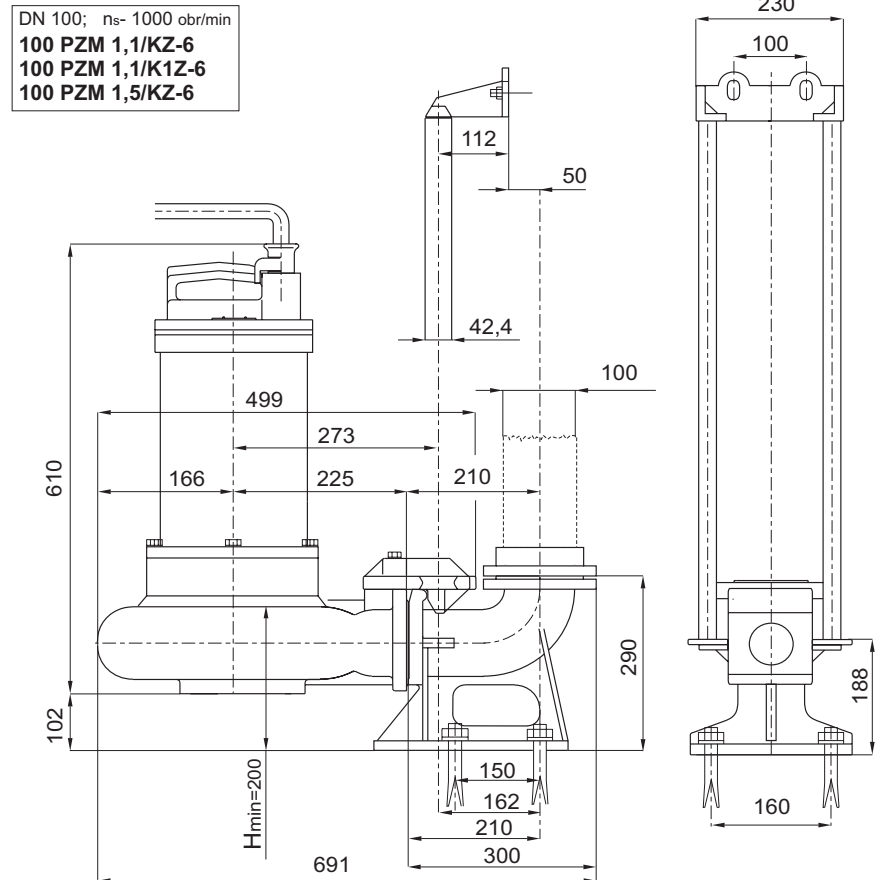

UWAGA:

Hmin - minimalny poziom zatopienia pompy