



Dane techniczne

Załącznik do instrukcji obsługi pomp zatapialnych **PZM**

NURT 65 PZM 1,5/S-2

NURT 65 PZM 2,2/S-2

NURT 65 PZM 3,0/S-2

NURT 65 PZM 3,0/S1-2

NURT 65 PZM 4,0/S-2

NURT 65 PZM 4,0/S1-2

NURT 65 PZM 4,0/S2-2

edycja: 2017r.

Załącznik "DANE TECHNICZNE" do Instrukcji obsługi pomp typoszeregu ...PZM...

Tabela 1z. Dane techniczne pomp

TYP POMPY		NURT 65 PZM 1,5/S-2	NURT 65 PZM 2,2/S-2	NURT 65 PZM 3,0/S-2	NURT 65 PZM 3,0/S1-2	NURT 65 PZM 4,0/S-2	NURT 65 PZM 4,0/S1-2	NURT 65 PZM 4,0/S2-2
		WYDAJNOŚĆ POMPY -optymalna -zakres pracy	m ³ /h	25,0 3 do 50	28 3 do 56	30 3 do 65	35 3 do 70	40 3 do 72
WYSOKOŚĆ PODNOSZENIA -optymalna -zakres pracy	m	8,0 12 do 3	10 14 do 2,5	11,9 17 do 2,5	13 19 do 2,7	14,3 21 do 4	15,6 23 do 2,7	22 26 do 22
MOC SILNIKA	kW	1,5	2,2	3,0	3,0	4,0	4,0	4,0
PRĘDKOŚĆ OBROTOWA	min ⁻¹	2860	2895	2895	2895	2890	2890	2890
NAPIĘCIE ZASILANIA ZNAM.	V	400	400	400	400	400	400	400
PRĄD ZNAMIONOWY	A	3,4	4,4	6,0	6,0	8,2	8,2	8,2
KROTNOŚĆ PRĄDU ROZR. Jr/Jn	—	5,0	6,4	7,0	7,0	7,1	7,1	7,1
CZĘSTOTLIWOŚĆ ZNAM.	Hz	50	50	50	50	50	50	50
KLASA IZOLACJI		F	F	F	F	F	F	F
STOPIEŃ OCHRONY		IP 68	IP 68	IP 68	IP 68	IP 68	IP 68	IP 68
WSPÓŁCZYNNIK MOCY cosφ	—	0,84	0,88	0,87	0,87	0,85	0,85	0,85
ŚREDN. PRZEWODU TŁOCZ.	mm	65	65	65	65	65	65	65
PRZELOT WIRNIKA	mm	35	35	35	35	35	35	35
ŚREDNICA WIRNIKA	mm	118	127	135	142	150	158	170
MASA AGREGATU bez przewodu elektr.	kg	41	51	52	52	53	53	53
MASA AGREGATU z przewodem elektr.	kg	45	55	56	56	57	57	57
IŁOŚĆ OLEJU w komorze olejowej	l	1,5	1,5	1,5	1,5	1,5	1,5	1,5

Uwaga

Stosowanie pompy niezgodne z charakterystyką techniczną podaną w tabeli może być przyczyną uszkodzenia bądź zmniejszenia trwałości agregatu oraz powoduje utratę praw gwarancyjnych.

Rys.1z. Charakterystyka statyczna i energetyczna agregatów pompowych

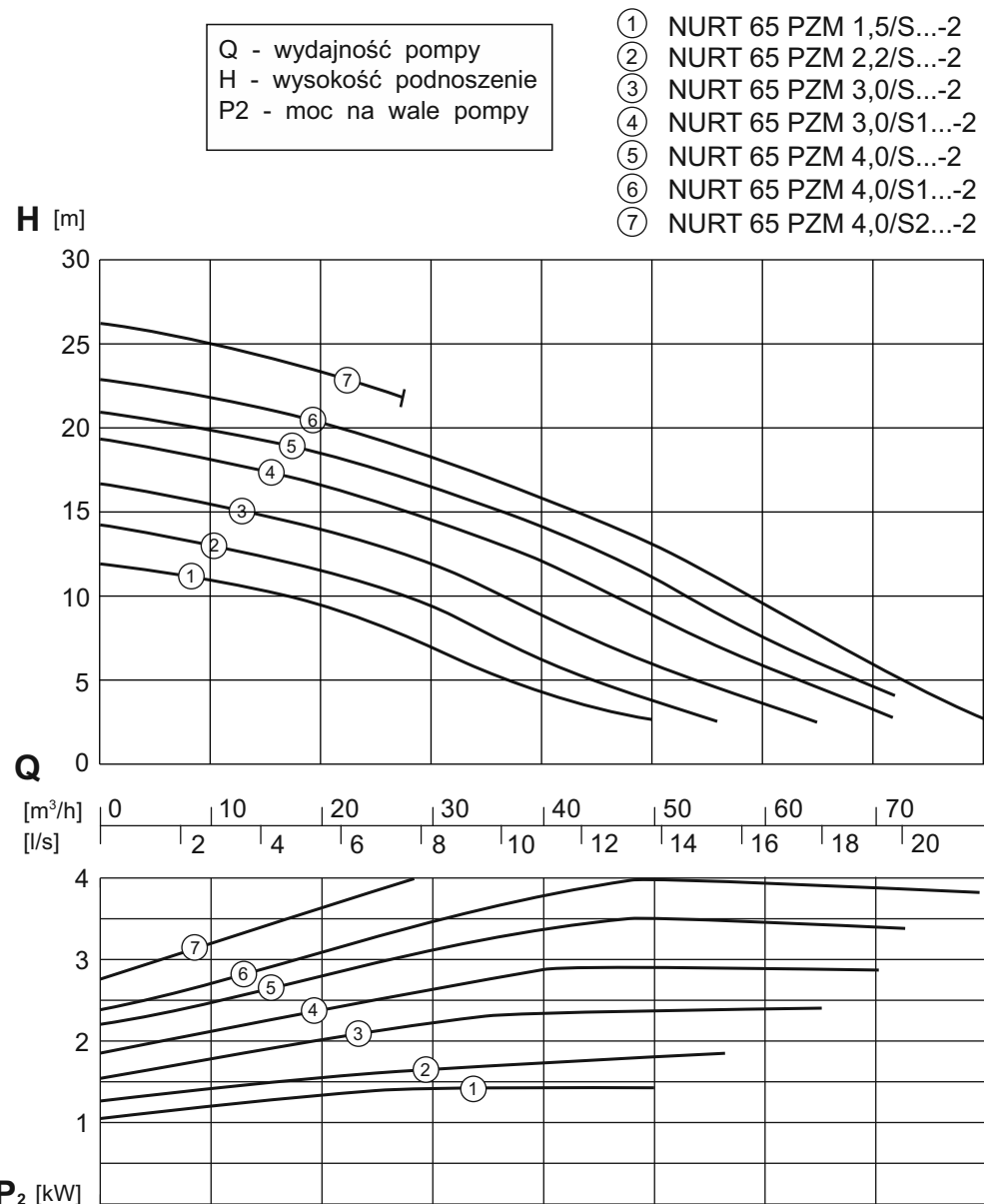

Rys.2z. Budowa pomp typu NURT 65 PZM... /SP-2 (przenośnych - ze stojakiem)

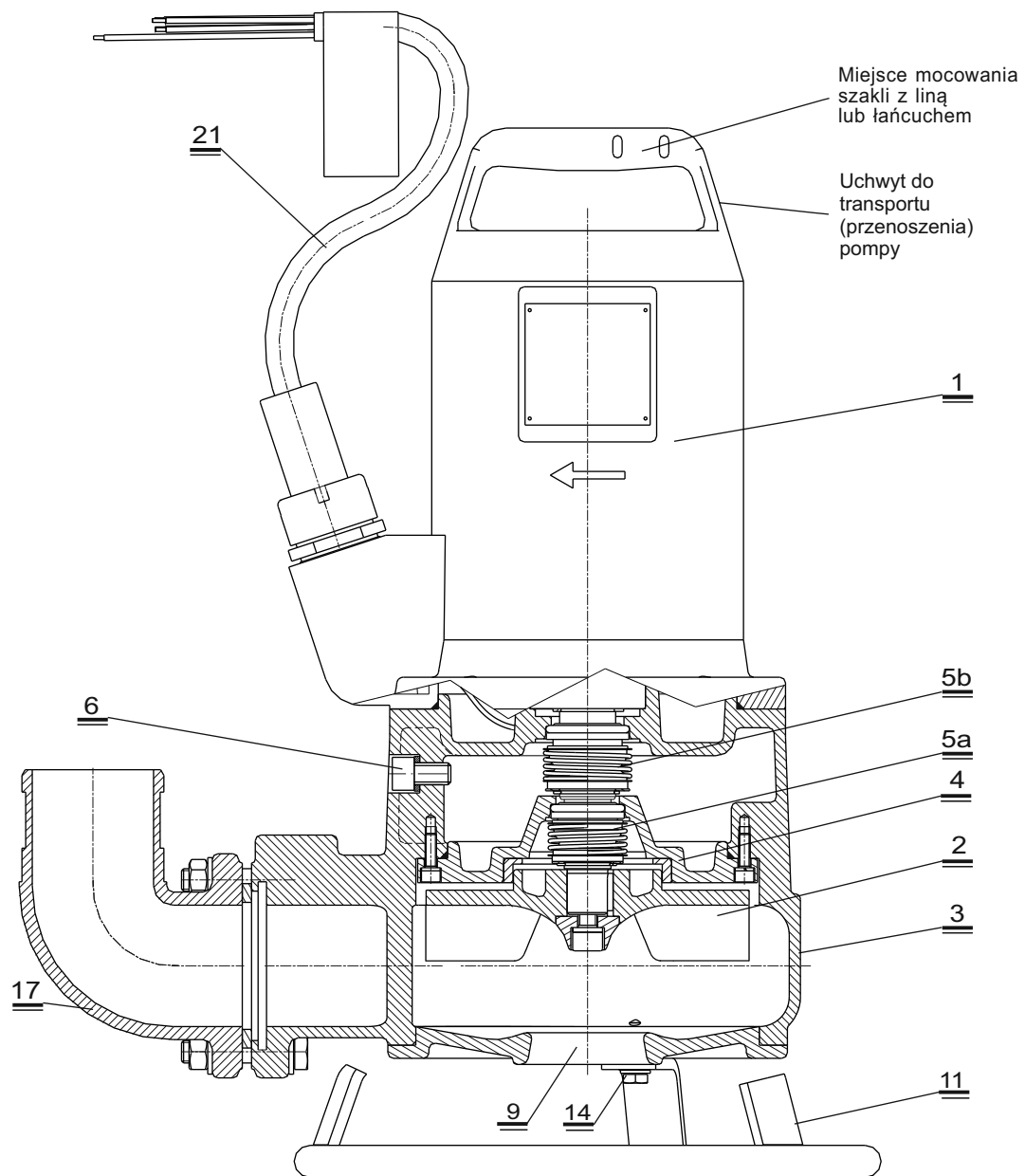

NURT 65 PZM 1,5/SP-2
 NURT 65 PZM 2,2/SP-2
 NURT 65 PZM 3,0/SP-2
 NURT 65 PZM 3,0/S1P-2
 NURT 65 PZM 4,0/SP-2
 NURT 65 PZM 4,0/S1P-2
 NURT 65 PZM 4,0/S2P-2

1. Silnik elektryczny
2. Wirnik pompy *
3. Korpus pompy *
4. Tarcza uszczelnienia z pierścieniem uszczelniającym *
- 5a. Uszczelnienie mechaniczne - para twarda węgiel krzemowy / węgiel krzemowy *
- 5b. Uszczelnienie mechaniczne - para twarda węgiel / węgiel krzemowy *
6. Korek wlewu oleju
9. Pokrywa wlotowa *
11. Stojak *
14. Śruby mocujące pokrywy wlotowej
17. Króciec *
21. Przewód zasilający *

Pozycje zużywające się oznaczono* dostarczane jako części zamienne

Rys.3z. Budowa pomp typu NURT 65 PZM.../SZ-2 (stacjonarnych - z zaczepem)

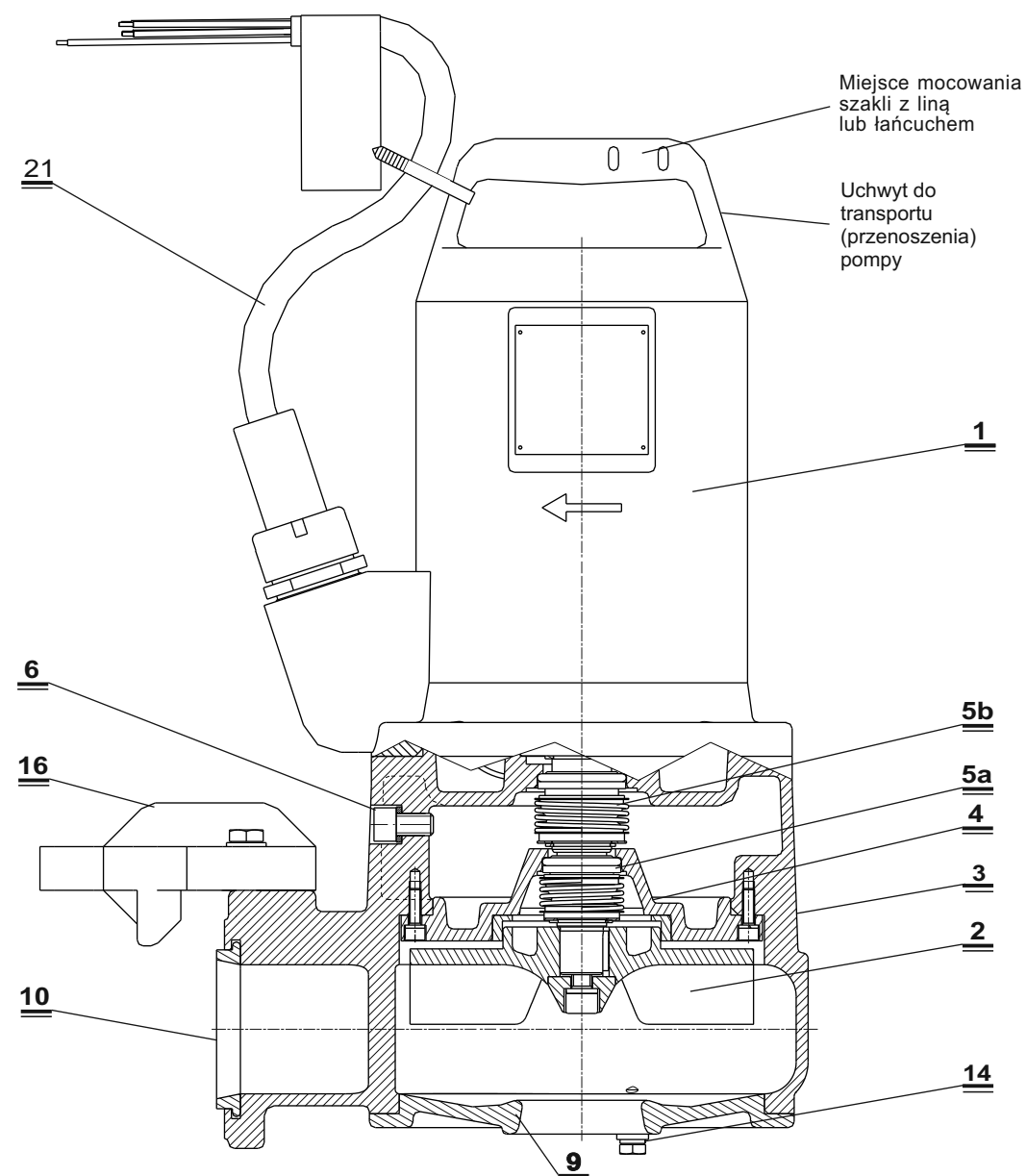

NURT 65 PZM 1,5/SZ-2
 NURT 65 PZM 2,2/SZ-2
 NURT 65 PZM 3,0/SZ-2
 NURT 65 PZM 3,0/S1Z-2
 NURT 65 PZM 4,0/SZ-2
 NURT 65 PZM 4,0/S1Z-2
 NURT 65 PZM 4,0/S2Z-2

1. Silnik elektryczny
2. Wirnik pompy *
3. Korpus pompy *
4. Tarcza uszczelnienia z pierścieniem uszczelniającym *
- 5a. Uszczelnienie mechaniczne - para cierna węgiel / węgiel krzemu *
- 5b. Uszczelnienie mechaniczne para cierna węgiel / węgiel krzemu *
6. Korek wlewu oleju
9. Pokrywa wlotowa *
10. Uszczelka *
14. Śruby mocujące pokrywy wlotowej
16. Zaczep *
21. Przewód zasilający *

Pozycje zużywające się oznaczono * dostarczane jako części zamienne

Rys.4z. Wymiary pomp typu NURT 65 PZM.../SP-2 (przełaznych - ze stojakiem)

NURT 65 PZM 1,5/SP-2
 NURT 65 PZM 2,2/SP-2
 NURT 65 PZM 3,0/SP-2
 NURT 65 PZM 3,0/S1P-2
 NURT 65 PZM 4,0/SP-2
 NURT 65 PZM 4,0/S1P-2
 NURT 65 PZM 4,0/S2P-2

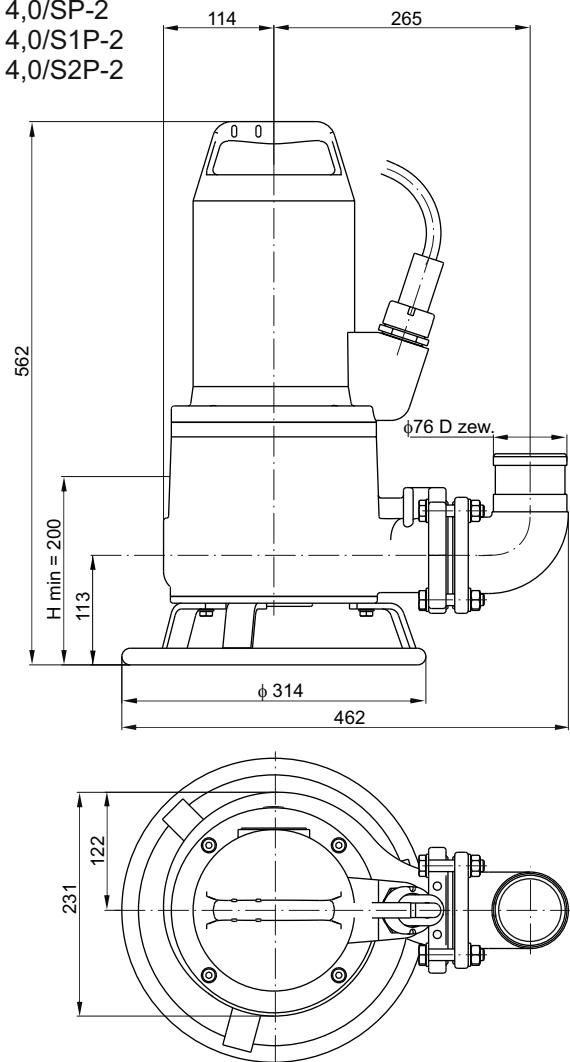

UWAGA:

Hmin - minimalny poziom zatopienia pompy

Rys.5z. Wymiary pomp typu NURT 65 PZM.../SZ-2 (stacjonarnych z zaczepem)

NURT 65 PZM 1,5/SZ-2
 NURT 65 PZM 2,2/SZ-2
 NURT 65 PZM 3,0/SZ-2
 NURT 65 PZM 3,0/S1Z-2
 NURT 65 PZM 4,0/SZ-2
 NURT 65 PZM 4,0/S1Z-2
 NURT 65 PZM 4,0/S2Z-2

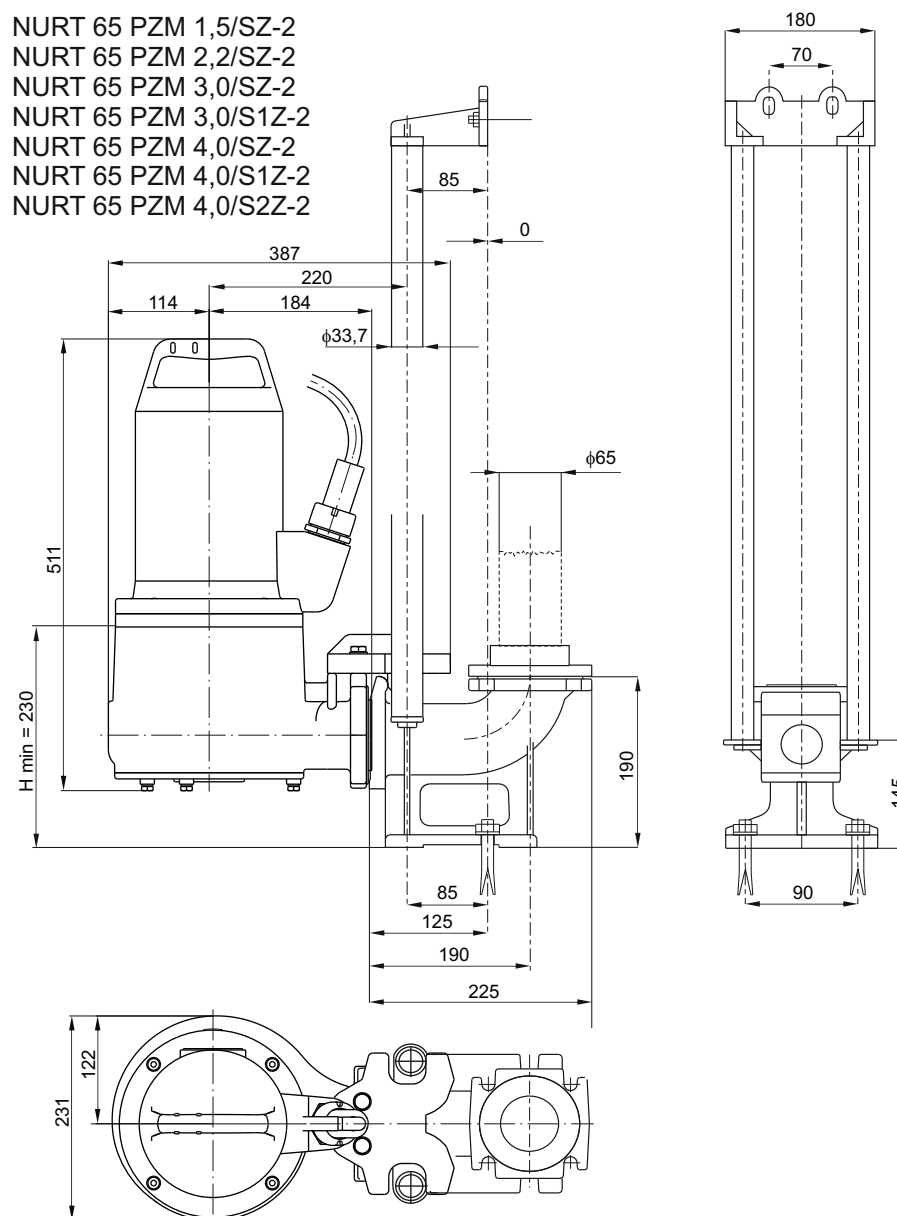

UWAGA:

Hmin - minimalny poziom zatopienia pompy