

# Zestawy montażowe ZMP...

## INSTRUKCJA OBSŁUGI Nr IU/ZMP-1-2015

### PRZEZNACZENIE

Zestawy montażowe ZMP... stanowią standardowe (dostarczane wraz z pompą) wyposażenie pomp typu PZM... umożliwiające zmontowanie agregatu pompowego, przeznaczonego do pracy w wersji instalacyjnej przenośnej t.j. posiadającej stojak, umożliwiający posadowienie pompy na dnie zbiornika i króciec wylotowy, pozwalający przymocować elastyczny wąż tłoczny.

### ODBIÓR

W skład zestawu montażowego ZMP... wchodzi:

- stojak - 1 szt. (w zestawie ZMP-40.01 i ZMP-40.02 stojak nie występuje - jest on fabrycznie zamontowany do pompy)
- króciec - 1 szt.
- uszczelka płaska - 1 szt
- śruby, podkładki, nakrętki - ilość wg wykazu na opakowaniu

### MONTAŻ ELEMENTÓW ZESTAWU DO POMPY

W celu zamontowania elementów zestawu do pompy należy:

#### 1. Przykręcić króciec (kolano z kołnierzem) do kołnierza tłoczego pompy (rys.1)

- a. W pompach **DN 40, 50 i 65** w kołnierzu pompy wykonane są otwory bez gwintu - do przykręcenia króćca stosuje się śruby z podkładkami i nakrętkami. - Rysunek **1a**  
W takim przypadku podkładkę okrągłą należy zamontować między nakrętką a kołnierzem żeliwnym pompy
- b. W pompach **DN 80, 100 i 150** w kołnierzu pompy wykonane są otwory gwintowane - do przykręcenia króćca stosuje się śruby z podkładkami bez nakrętek. - Rysunek **1b**  
W takim przypadku podkładki należy zamontować między łbem śruby a kołnierzem żeliwnym króćca.

W jednym jak i drugim przypadku między kołnierzem króćca (kolana) a kołnierzem pompy należy umieścić płaską uszczelkę wchodzącą w skład zestawu.

Należy zwrócić uwagę, aby uszczelkę zamontować współosiowo z otworem tłocznym pompy.

#### 2. Przykręcić stojak do pompy (rys.1).

- a. W zestawach **ZMP-40.01 i ZMP-40.02** stojak nie występuje - jest fabrycznie zamontowany do pompy
- b. W zestawach **ZMP-50.01, ZMP-50.02, ZMP-80.01, ZMP-80.04 i ZMP-100.01** nie występują śruby służące do przykręcenia stojaka. W pompach, do których przewidziano w/w zestawy montażowe, stojak przykręca się do śrubami, którymi w dostarczonej pompie przykręcona jest do korpusu pompy pokrywa wlotowa. Rysunek **1a**.  
Aby przykręcić stojak należy:
  - odkręcić śruby mocujące pokrywę wlotową do korpusu pompy
  - usunąć tulejki dystansowe zamontowane między łbem śruby a pokrywą wlotową
  - tymi samymi śrubami przykręcić stojak do korpusu pompy wraz z pokrywą wlotową - pod łeb śruby założyć podkładki okrągłe, ale nie montować ponownie tulejek dystansowych.



**BRZESKA FABRYKA POMP I ARMATURY "MEPROZET"**

ul. Armii Krajowej 40/42 49-304 BRZEG

tel. (77) 416 40 31

fax (77) 416 23 48

e-mail: [meprozet@meprozet.com.pl](mailto:meprozet@meprozet.com.pl)

- c. W zestawach **ZMP-50.03**, **ZMP-50.04**, **ZMP-80.02**, **ZMP-80.05**, **ZMP-80.06**, **ZMP-100.02**, **ZMP-100.03** i **ZMP-150.01** występują śruby służące do przykręcenia stojaka.

W pompach, do których przewidziano w/w zestawy montażowe, w korpusie pompy wykonane są otwory gwintowane, przeznaczone wyłącznie do przykręcenia stojaka. Rysunek 1b.

Stojak należy przykręcić do korpusu pompy, (wykorzystując te otwory) śrubami wchodzącymi w skład zestawu

Należy pamiętać, aby pod łeb śruby założyć podkładki, również wchodzące w skład zestawu

**Rysunek 1a**

Przykładowa pompa PZM  
Montaż elementów zestawu ZMP...

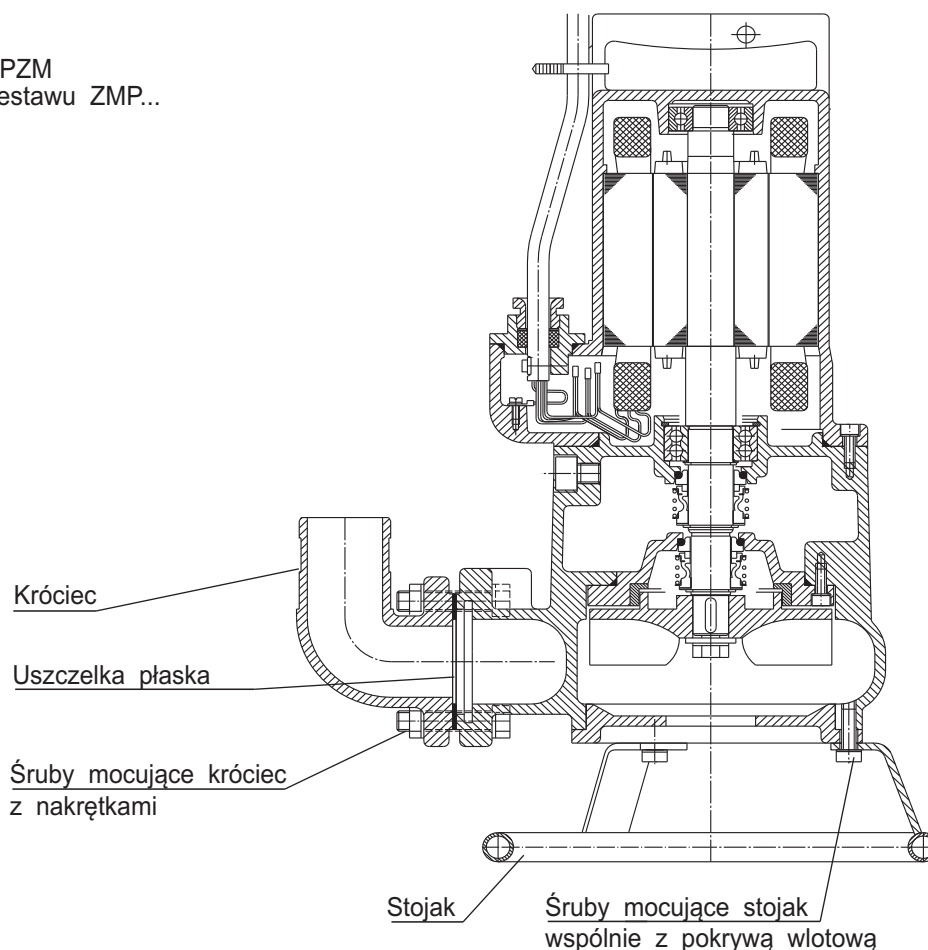

**Rysunek 1b**

Przykładowa pompa PZM  
Montaż elementów zestawu ZMP...

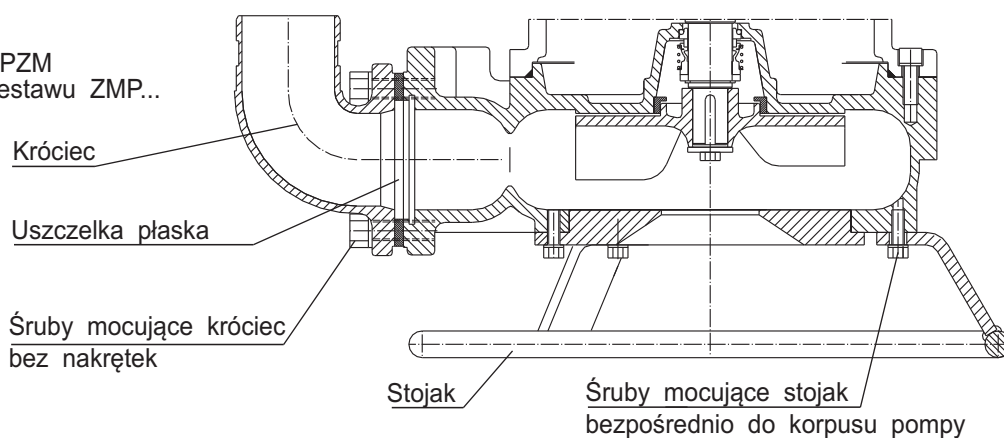

**UWAGA:** Budowa pomp może zasadniczo różnić się od przedstawionych na powyższych rysunkach, na których przedstawiono przykładowe pompy, aby pokazać sposób zamontowania elementów zestawu ZMP...

Wszystkie pozostałe informacje dotyczące budowy i obsługi pompy wg. „Instrukcji obsługi IU/P-2-2015” dołączonej do pompy wraz z odpowiednim załącznikiem.